



ANDAMIO ESTANDAR [STD]

STD NCH 2501
[NORMA CHILENA 2501]

PROCEDIMIENTOS DE MONTAJE



NUEVO **STD NCH 2501** UN NUEVO ESTÁNDAR EN SEGURIDAD



LOS ACCESORIOS QUE COMPLEMENTAN EL **STD NCH 2501**

SOPORTE DE RODAPIE

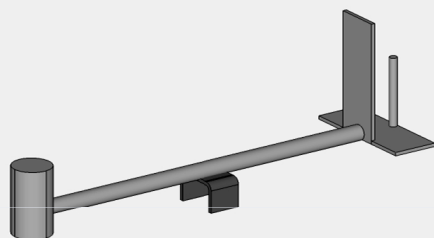

RODAPIE



SOPORTE BARANDA FRONTAL

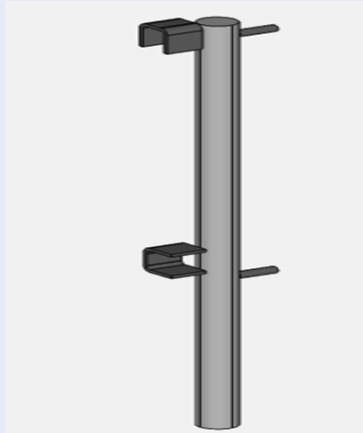

BARANDA FRONTAL CON RODAPIE

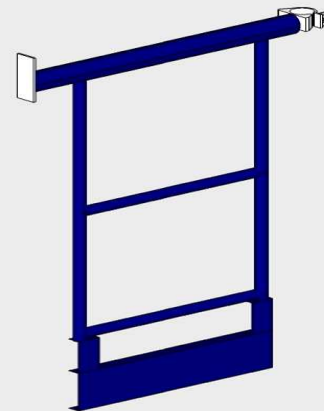

BARANDA DE TERMINO ESCOPETA

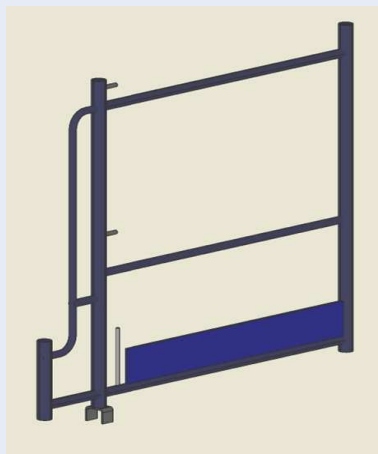

PLATAFORMA ESCOTILLA

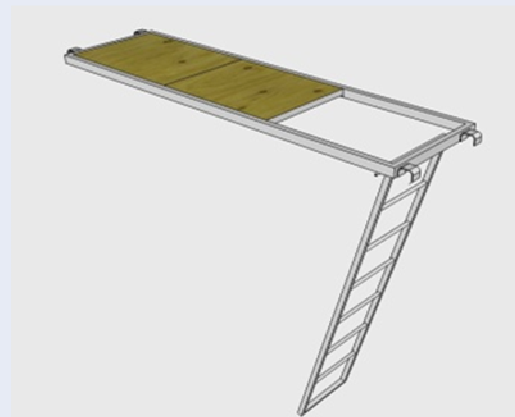

ESQUEMA

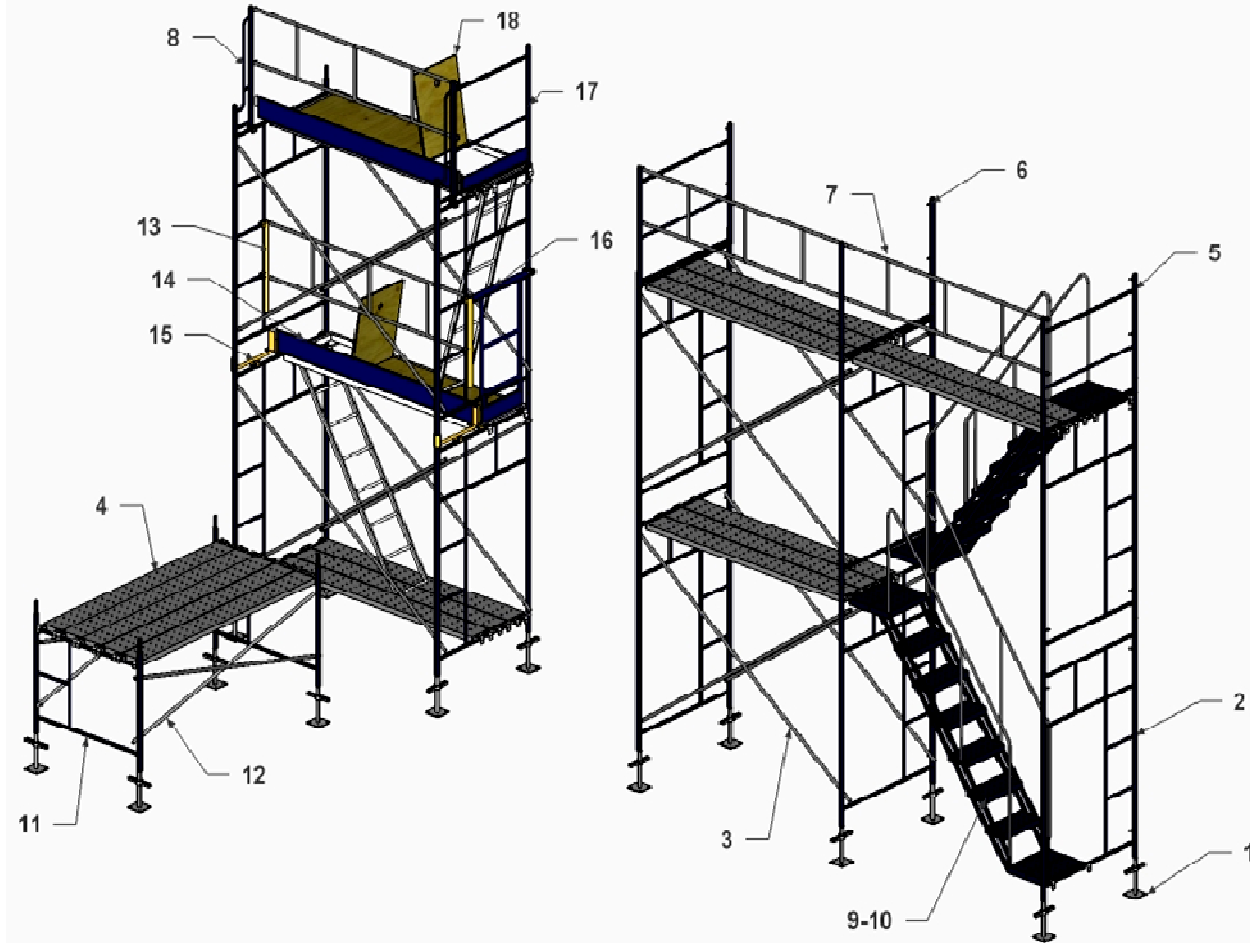

1	NIVELADOR
2	MARCO STD
3	DIAGONAL STD
4	TABLON METALICO
5	BARANDA LAT. TERMINO
6	CABEZAL BARANDA DOBLE
7	BARANDA FRONTAL
8	ESCOPETA
9	ESCALA INTERIOR
10	PASAMANOS
11	MARCO YESERO
12	DIAGONAL YESERO
13	SOPORTE BARANDA FRONTAL
14	RODAPIE
15	SOPORTE RODAPIE
16	BARANDA LAT. C/RODAPIE
17	BARANDA TERMINO
18	PLATAFORMA C/ESCALA

PROCEDIMIENTO DE ARMADO

OBJETIVO

***"PROTOCOLO DE ARMADO DEL **ANDAMIO STD**
NCH 2501 AYUDAR A LOS USUARIOS Y
CLIENTES A REALIZAR CON SEGURIDAD EL
PROCEDIMIENTO DE MONTAJE"***



INSTALACION DE NIVELADORES

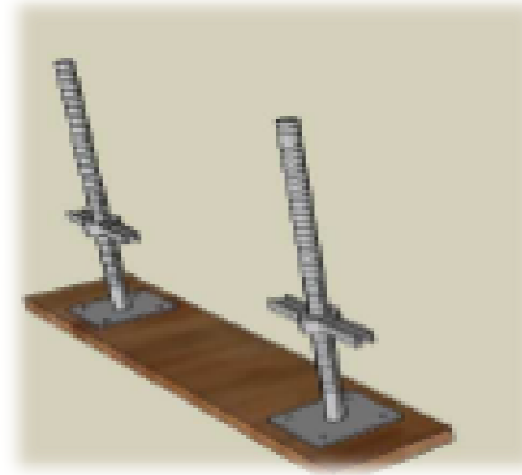

Los niveladores deben estar ubicados siguiendo las medida de las bandejas y sobre un piso resistente, si es necesario, para uniformar la presión del andamio sobre el piso, se puede utilizar tablones de reparto de 2" o más.



INSTALACION DE MARCOS

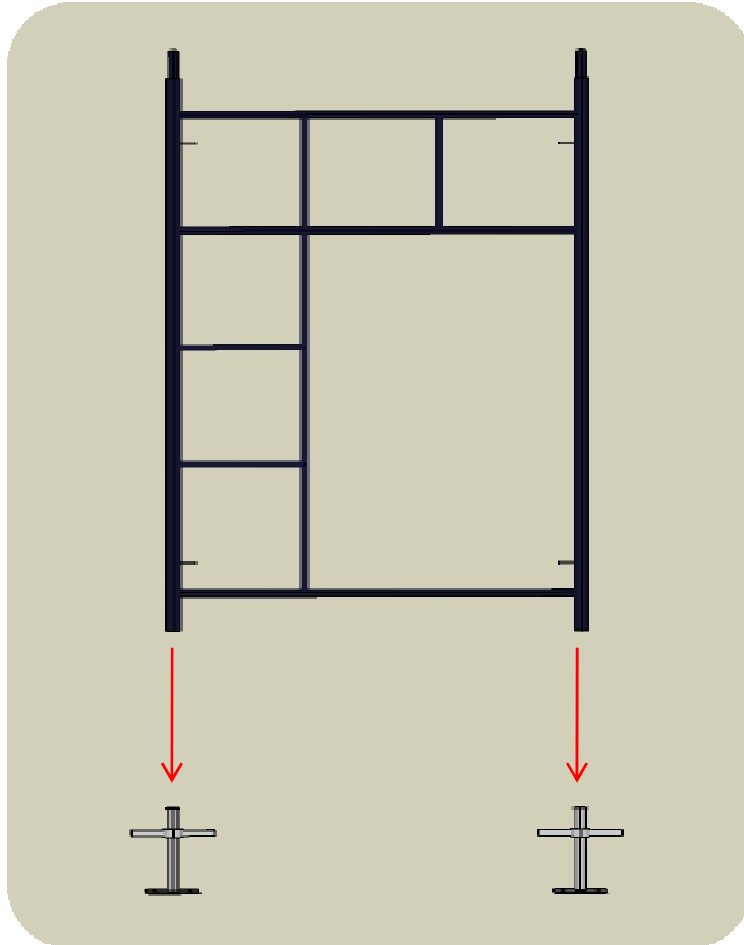

➤ Las patas de los marcos deben ir en los niveladores. Dejando las mariposas separadas del piso a lo menos 15 cm.

LA ESCALERILLA DEL MARCO, DEBE IR SIEMPRE HACIA AFUERA DE LA FACHADA



INSTALACION DE DIAGONALES

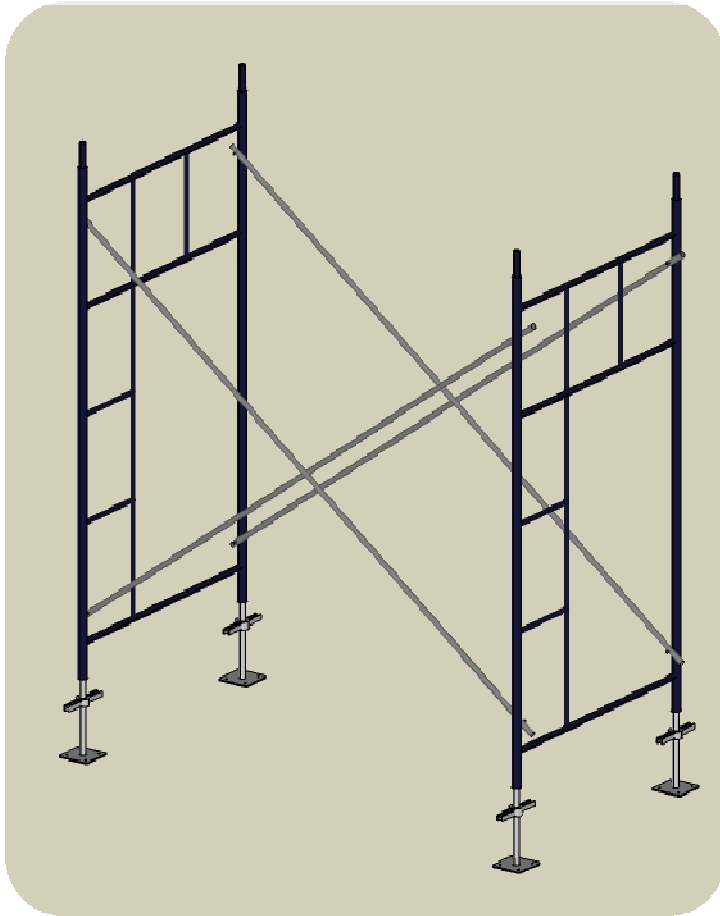

➤ Las diagonales se insertan en ambos marcos, en los pivotes que se encuentran en las verticales.

EN EL EJE DE LAS DIAGONALES DEBE IR UN PERNO DE $\frac{1}{4}$ CON SU RESPECTIVO TUERCA DE IGUAL MEDIDA



INSTALACION DE SOPORTE DE RODAPIE

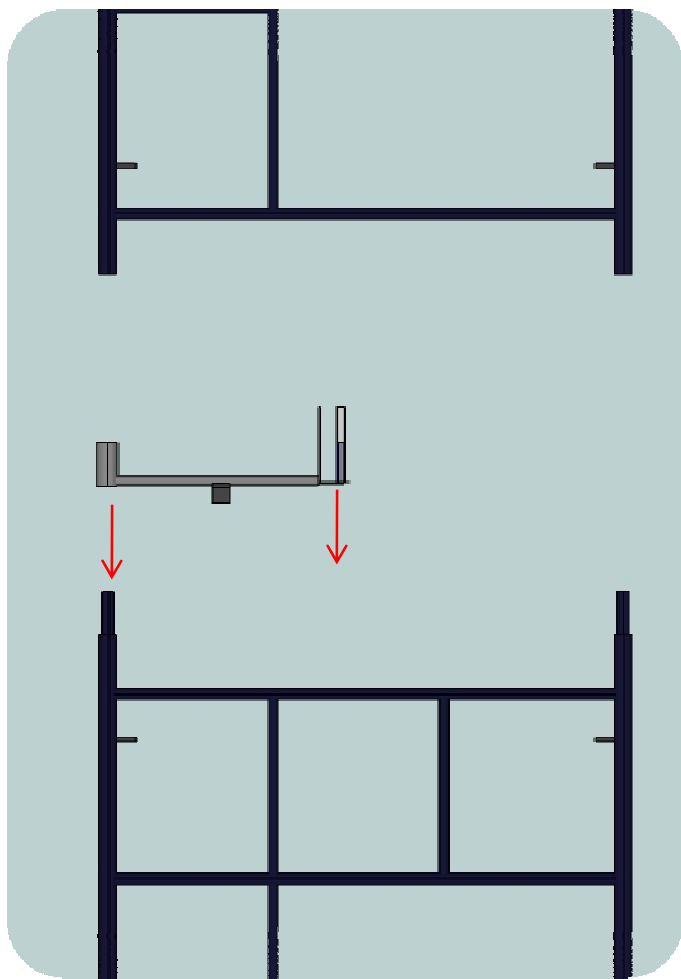

➤ Antes de colocar el siguiente marco instalar el soporte de rodapié tal como se muestra en la figura.



INSTALACION DE TABLONES

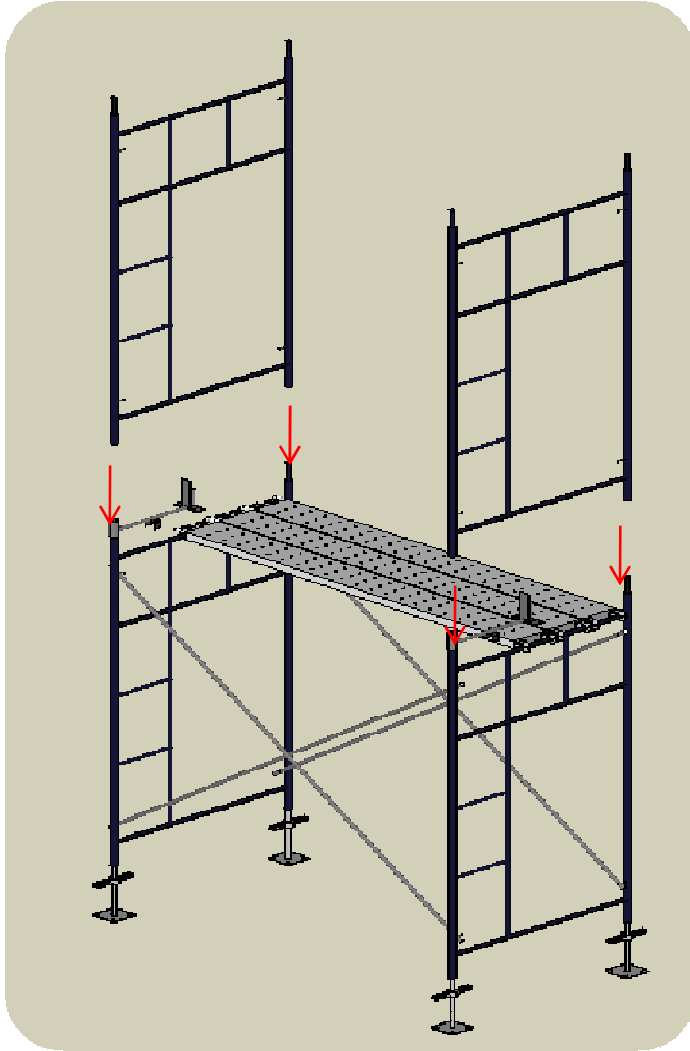

➤ Deben ir instalados de forma alterna respecto de sus orejas, para poder permitir la continuidad de los tableros adyacentes.

DESPLAZAMIENTO DE LOS TABLONES PARA HACERLOS CALZAR

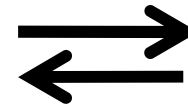

NIVELACION DE ANDAMIOS

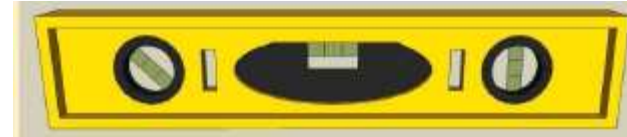
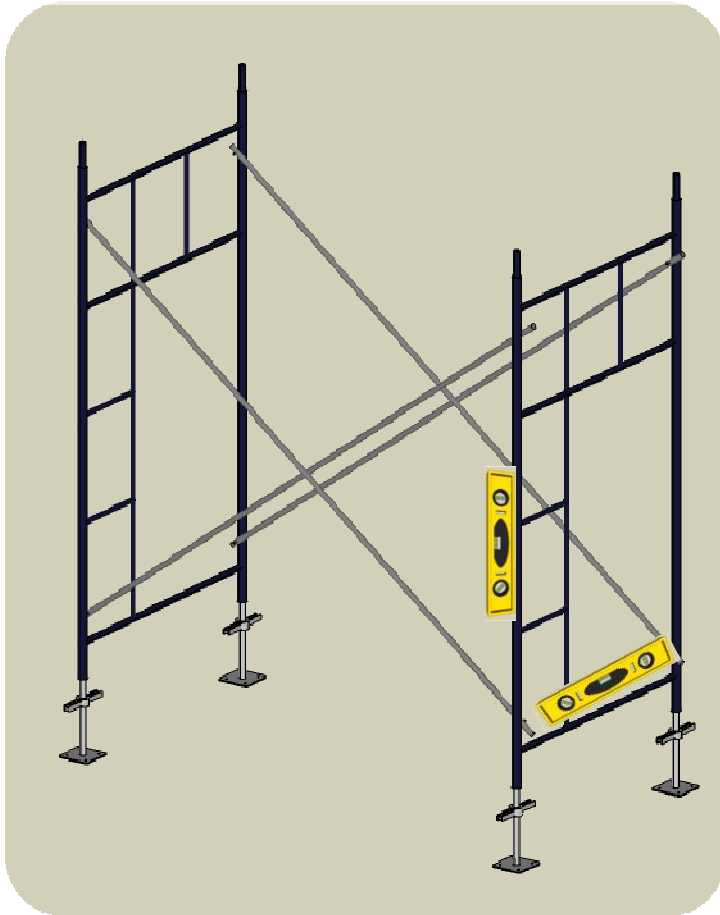

➤ Usando un nivel de burbuja o similar, se nivelarán marcos en forma horizontal y vertical.



INSTALACION DE MARCO SUPERIOR

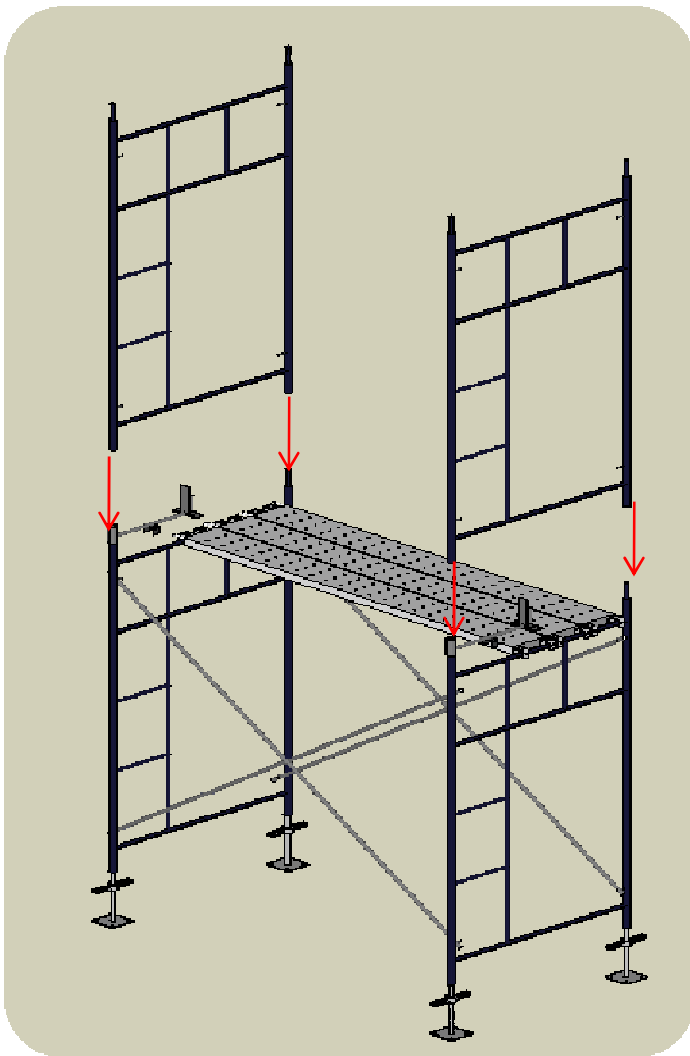

➤ Instalar marcos asegurándose de que estén instalados los porta rodapiés



INSTALACION DE RODAPIES

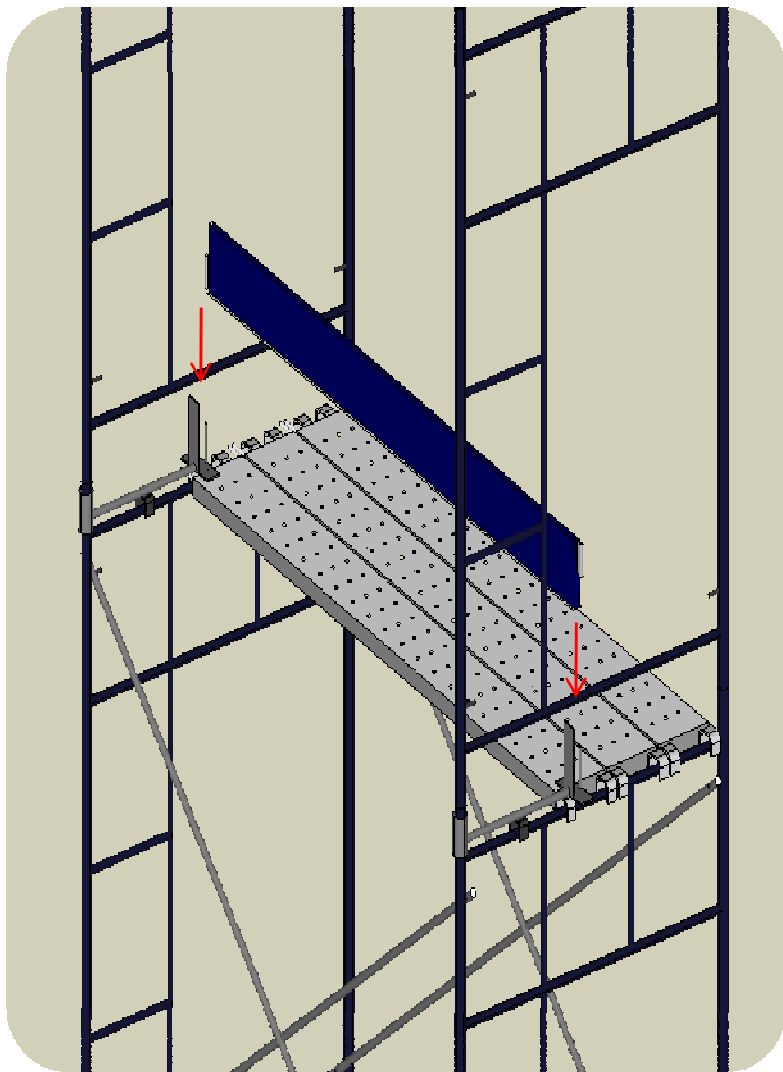

➤ Asegurar uno de los extremos del rodapiés en el pivote vertical, el otro debe ir sobrepuesto en la base del porta rodapiés.



INSTALACION DE PORTA BARANDA

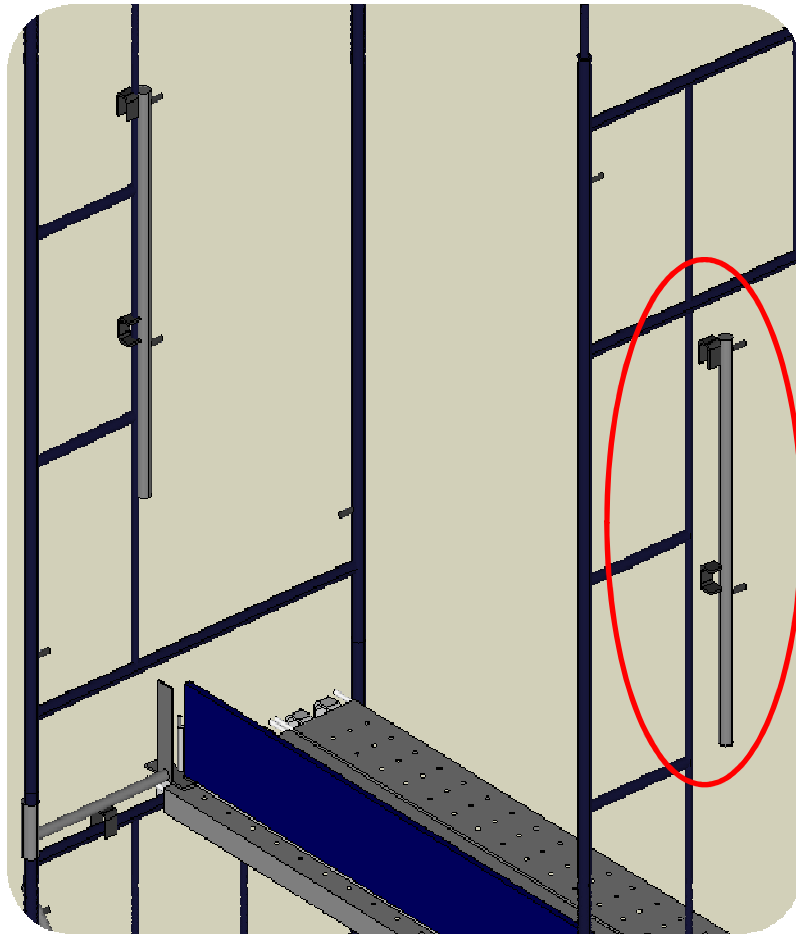

➤ Se coloca oreja superior del porta baranda en el tercer peldaño, con los pivotes hacia la fachada.



INSTALACION DE BARANDA FRONTAL

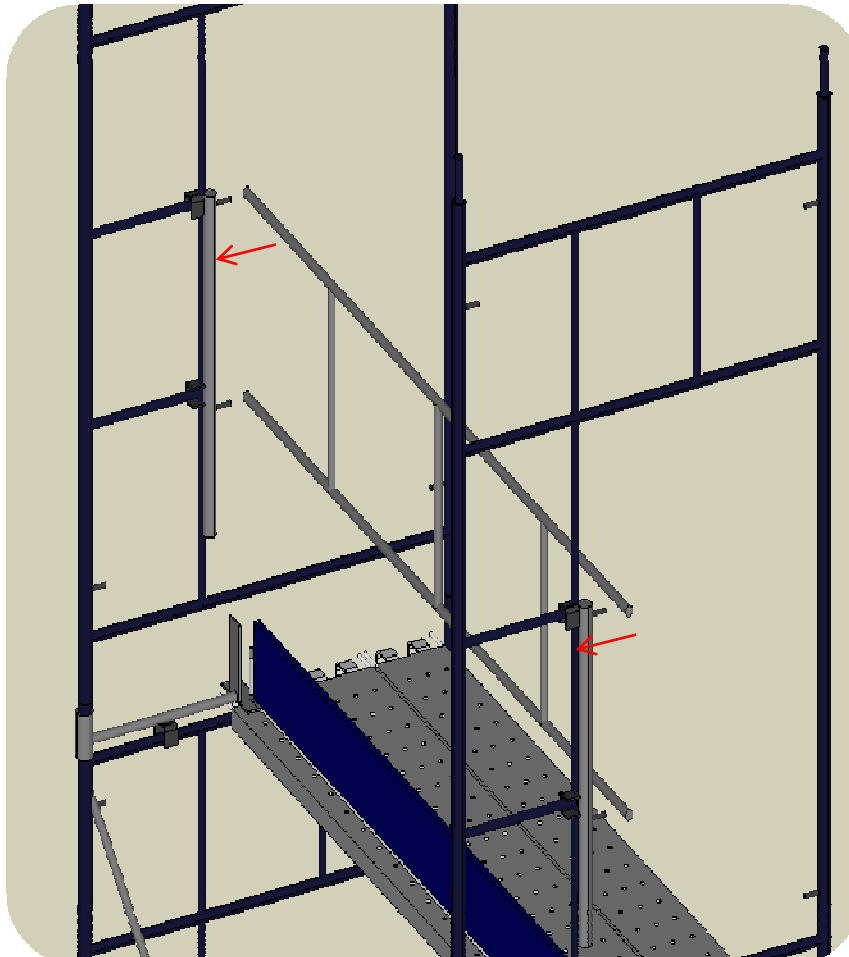

➤ Se insertan orificios de la baranda en los pivotes.



INSTALACION DE BARANDA LATERAL CON RODAPIES

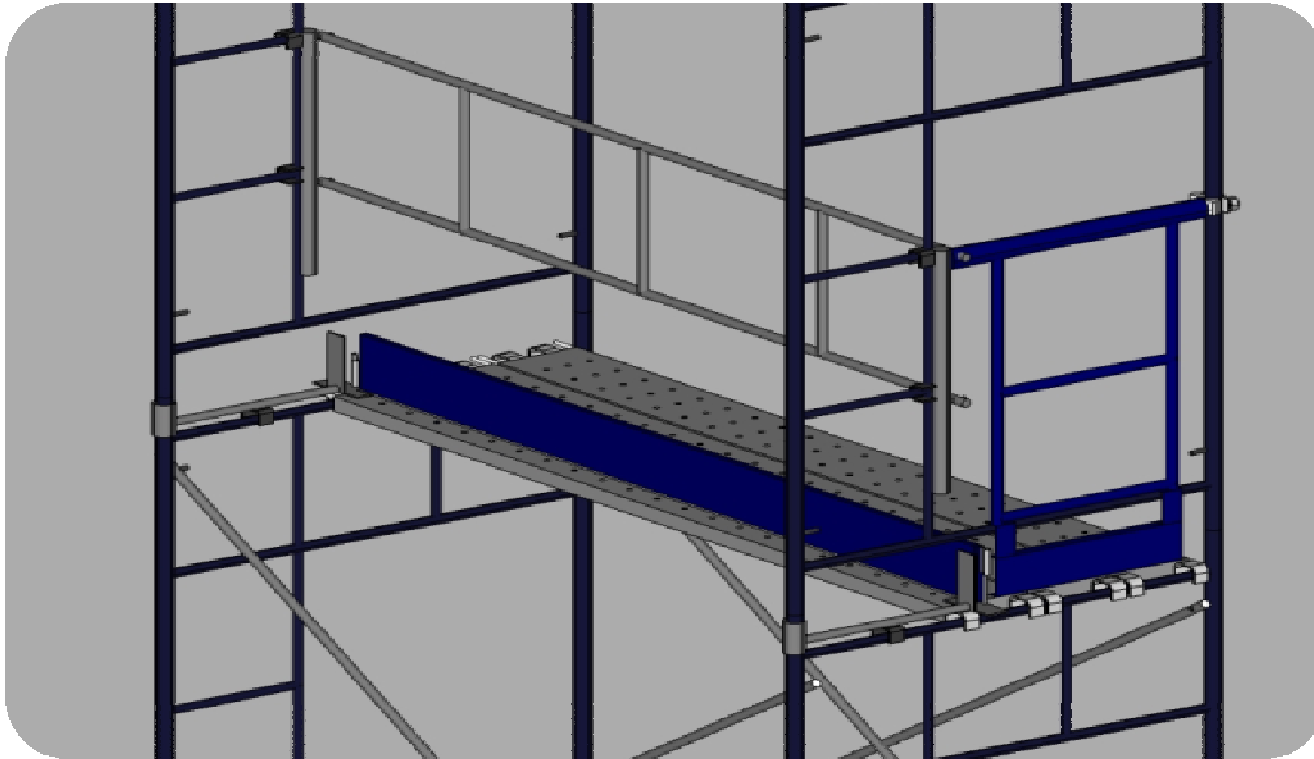

➤ Colocar orificio de la baranda lateral en el pivote superior, a la misma altura de la baranda frontal, y en el otro extremo apretar abrazadera a la vertical del marco.



INSTALACION DE BARANDA RING

INSTALACION BARANDA LATERAL

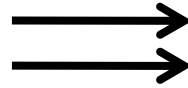
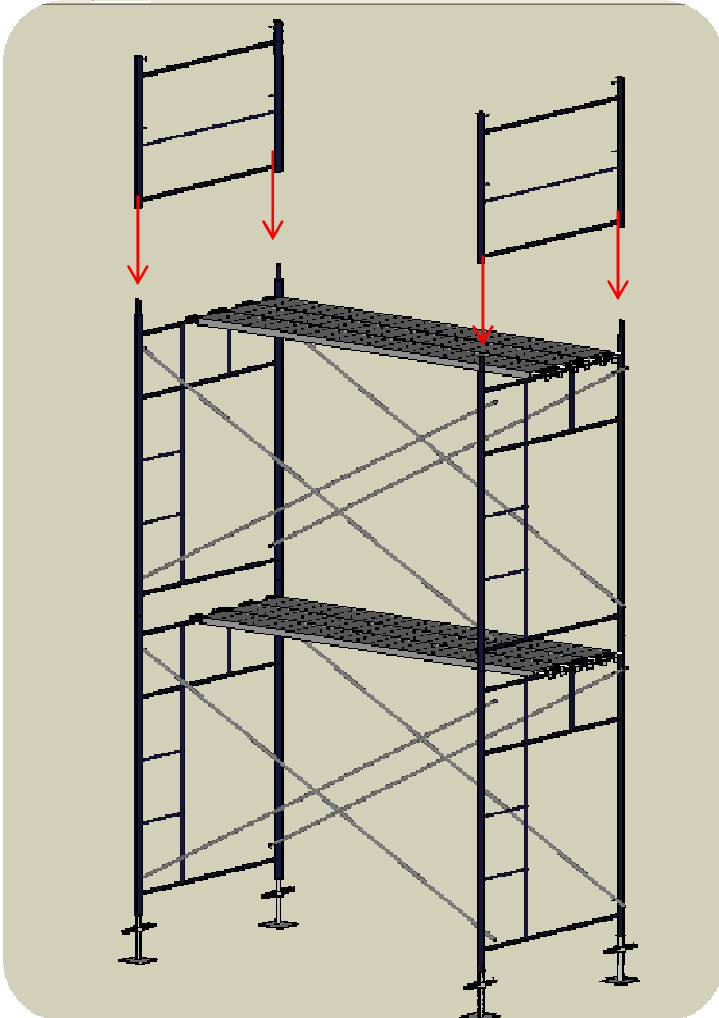

INSTALACION DE BARANDA FRONTAL

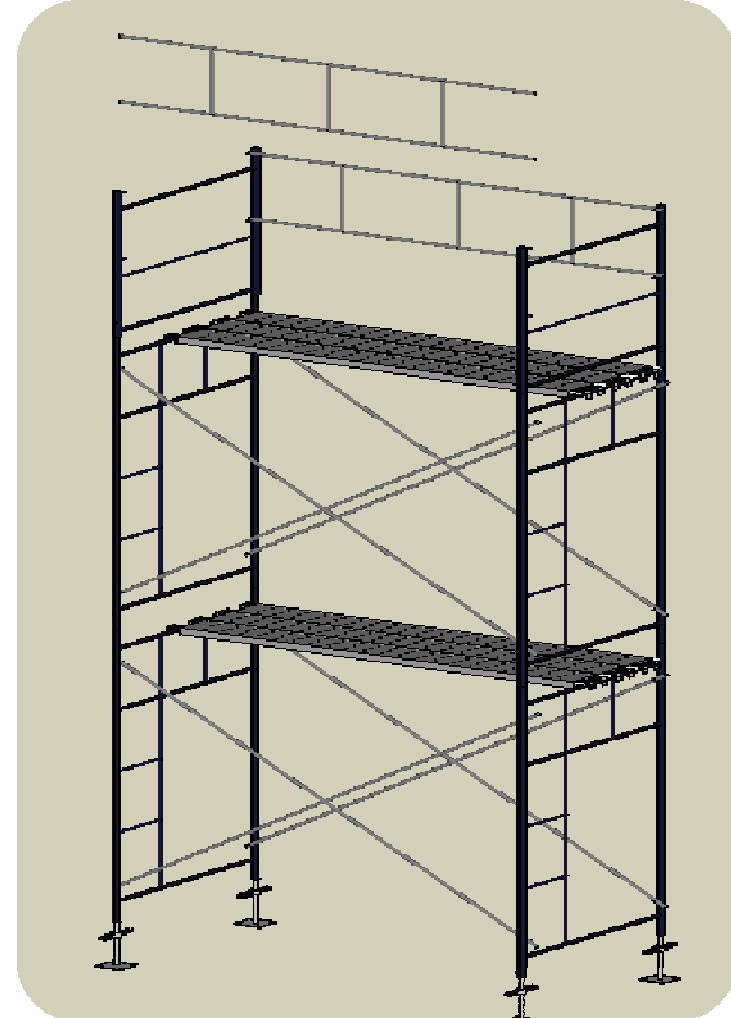

INSTALACION DE BARANDA DE TERMINO CONTINUA

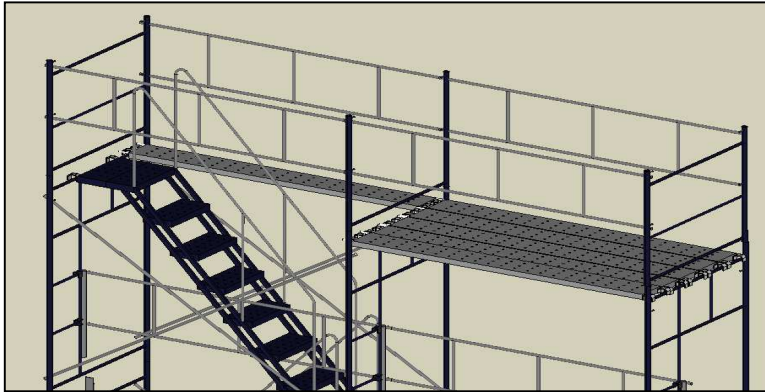

← **BASE COMPLETA CERRADA**

BASE REDUCIDA →

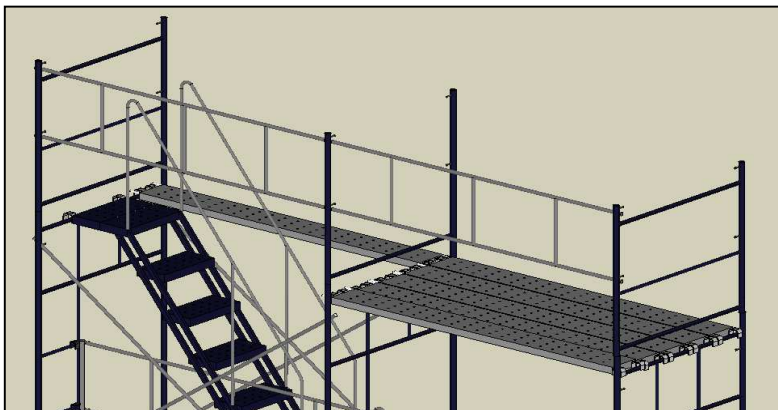
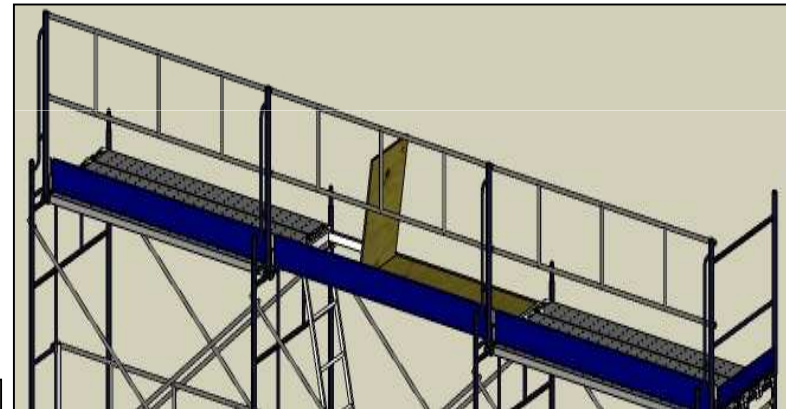

← **BASE COMPLETA DE FACHADA ABIERTA**

INSTALACION VERTICAL ACCESO PLATAFORMA ESCOTILLA

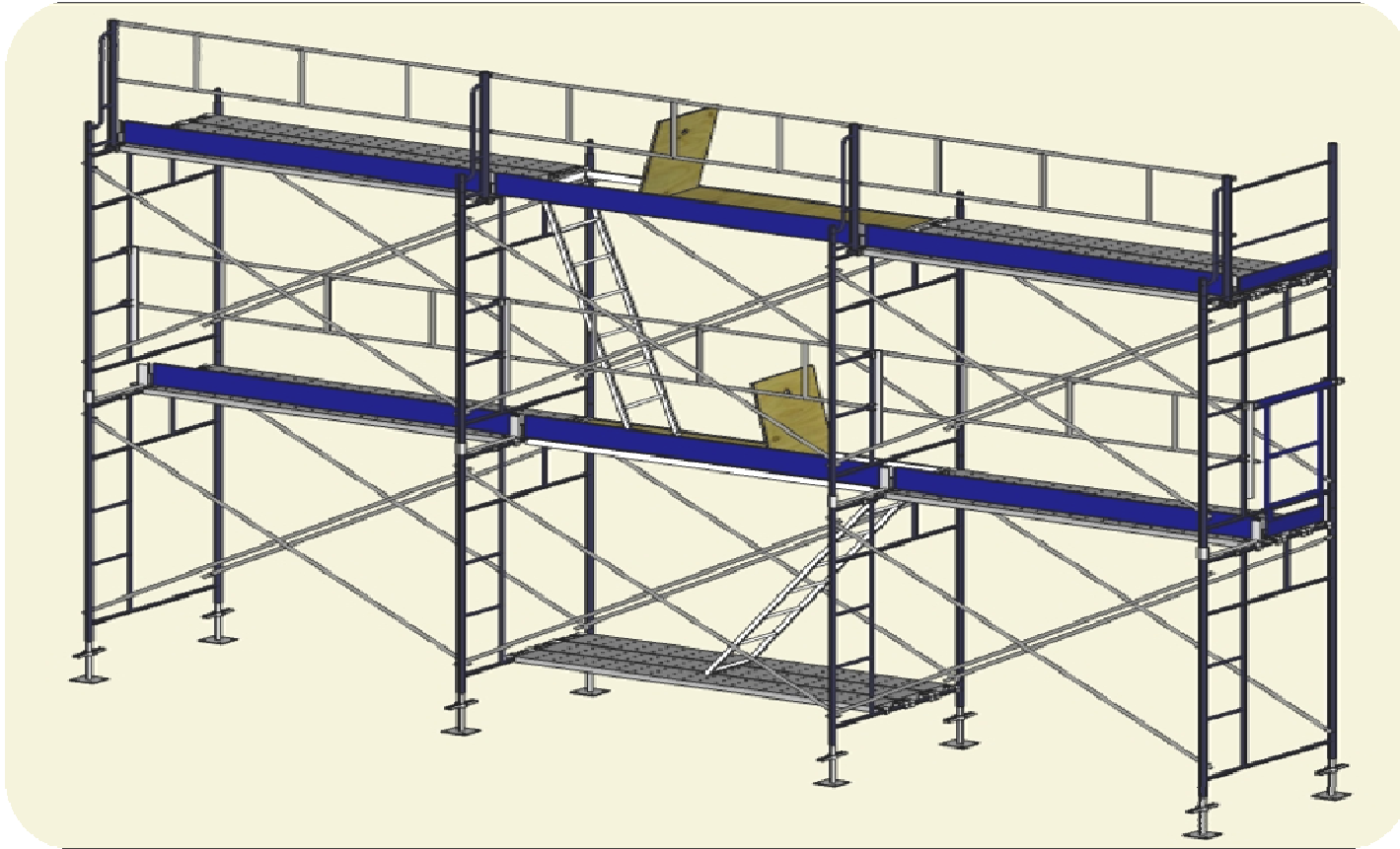

➤ Instalar plataforma paralela a los tabloneros continuos. Cuidando que la escotilla quede alternada una de otra

VER FIGURA



INSTALACION VERTICAL ACCESO ESCALA INTERIOR

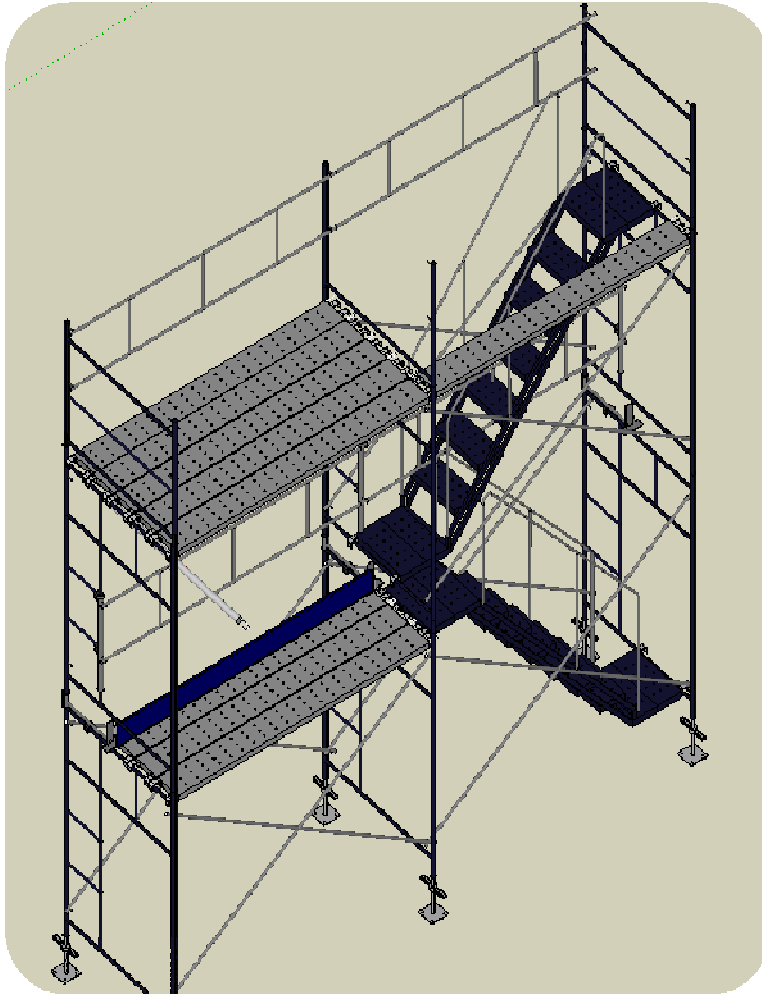

➤ Esta pieza se instalará en los pivotes, de igual modo que se enganchan las diagonales.



ARRIOSTRAMIENTO A MURO

- **ANCLAJES ALTERNOS:** marco por medio y en el siguiente nivel cubriendo los marcos no arriostrados de nivel inferior .
- **ANCLAJE CONTINUO:** en todos los marcos a contar del segundo nivel de andamios

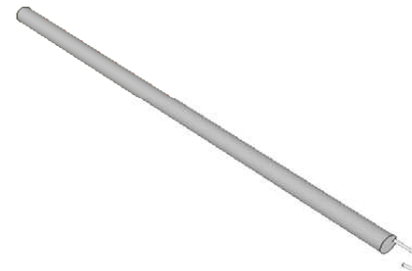
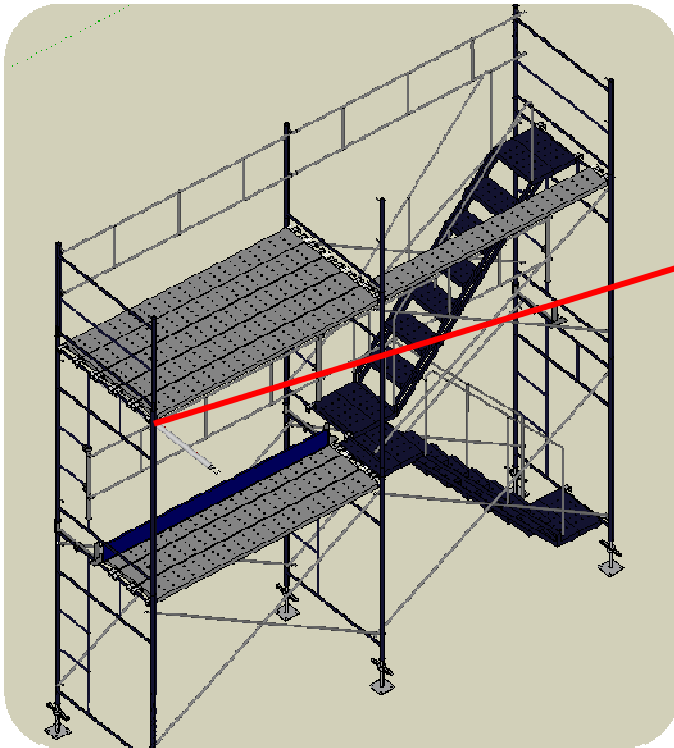

SUPERFICIES DE TRABAJO

SUJETA A NORMA CHILENA NCH 998

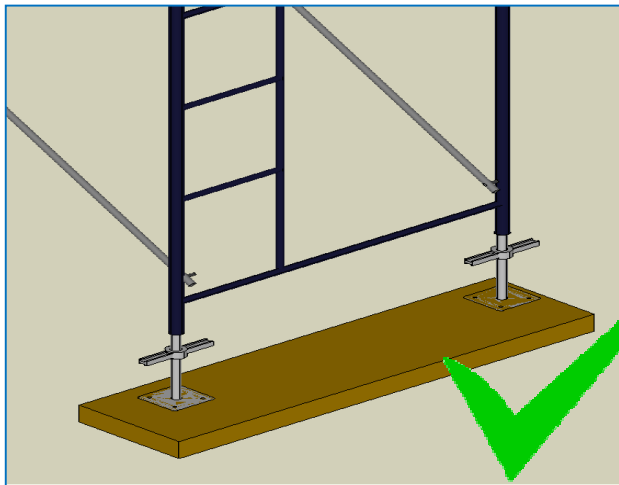

RECOMENDACIONES PREVIAS AL ARMADO

1º PERÍMETRO DE SEGURIDAD

2º CUERDA DE VIDA

3º INDUCCIÓN DEL PERSONAL

4º INSTALACIÓN DE TARJETA DE SEGURIDAD (ROJA PREVIO AL TÉRMINO DEL ARMADO/ VERDE BAJO SUPERVISIÓN DE UN PROFESIONAL COMPETENTE)

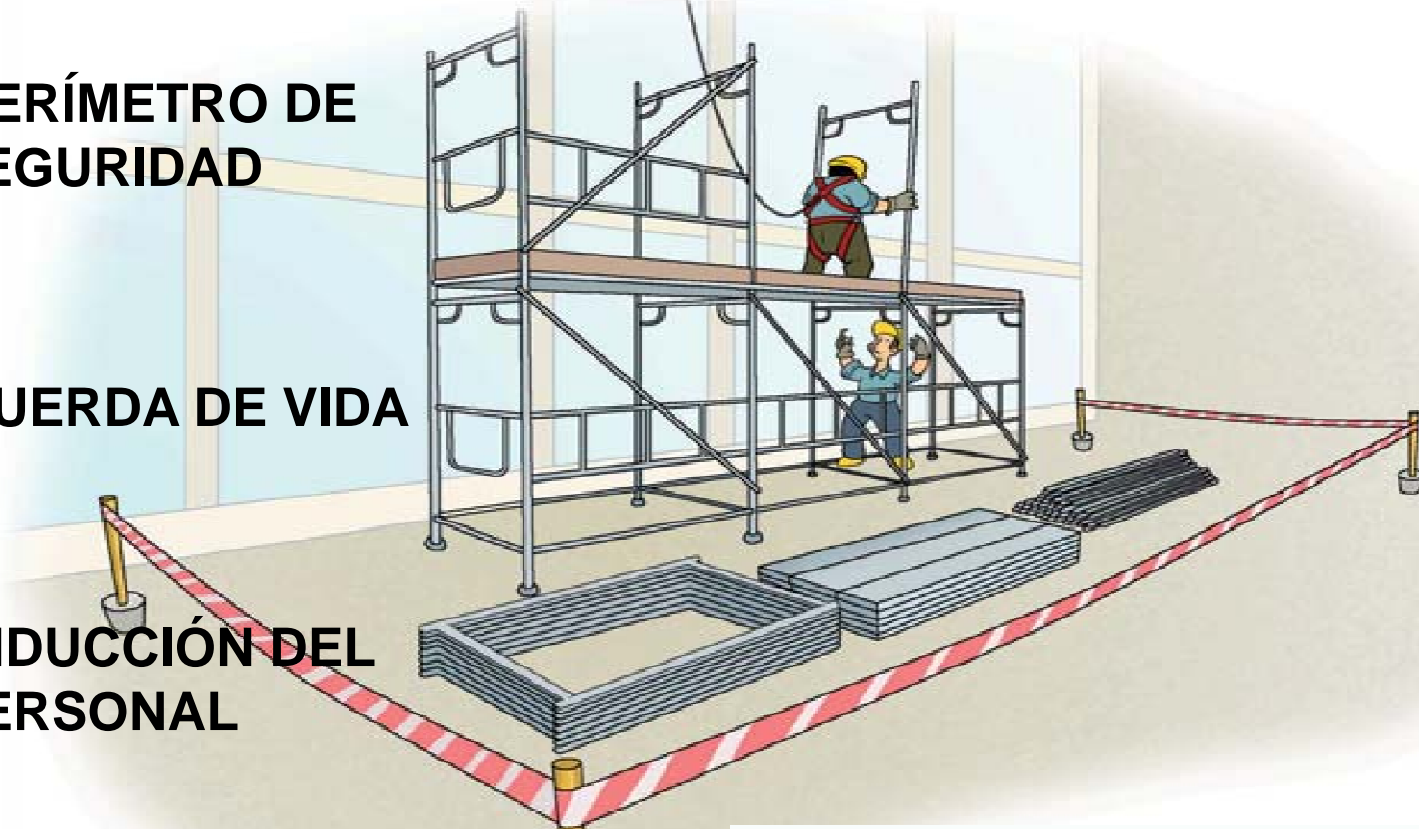



**CON LA IMPLEMENTACIÓN DE LOS NUEVOS ACCESORIOS,
SE CUMPLEN LAS NORMAS **NCH998 Y 2501** EN
REQUISITOS DE SEGURIDAD DE TRABAJO EN ALTURA**

SISTEMA ESTÁNDAR NORMA CHILENA 2501 ®